

#### Описание

Обратные клапаны Oventrop PN 16, типа “хлопушка” для монтажа между фланцами по EN 1092-2.

Корпус и клапан из нержавеющей стали.  
Уплотнение из EPDM.

#### Технические параметры:

PN 16 до 120 °C,  
макс. скорость протекания среды: 3 м/с

#### Область применения:

Неагрессивные жидкости до 120 °C.

Обратные клапаны Oventrop, межфланцевое исполнение, применяются для неагрессивных жидкостей. Устанавливаются на трубопроводах в горизонтальном или вертикальном положении.

Вертикальная установка допускается только в том случае, если клапан открывается вверх.

При горизонтальной установке подвес клапана (крепление хлопушки) должно быть сверху.

Устанавливаются не ближе, чем на расстоянии  $10 \times \varnothing$  трубопровода после насоса. Не применяются в системах с пульсирующим расходом.

#### Материал:

Корпус и клапан из оцинкованной стали.  
Уплотнение из EPDM.

#### Исполнения:

Исполнения:	kvs	Артикул №
DN 40	22,2	107 25 49
DN 50	54	107 25 50
DN 65	75	107 25 51
DN 80	112	107 25 52
DN 100	172	107 25 53
DN 125	342	107 25 54
DN 150	490	107 25 55
DN 200	1128	107 25 56
DN 250	1500	107 25 57
DN 300	1850	107 25 58
DN 350	2700	107 25 59
DN 400	3500	107 25 60
DN 450	5200	107 25 61

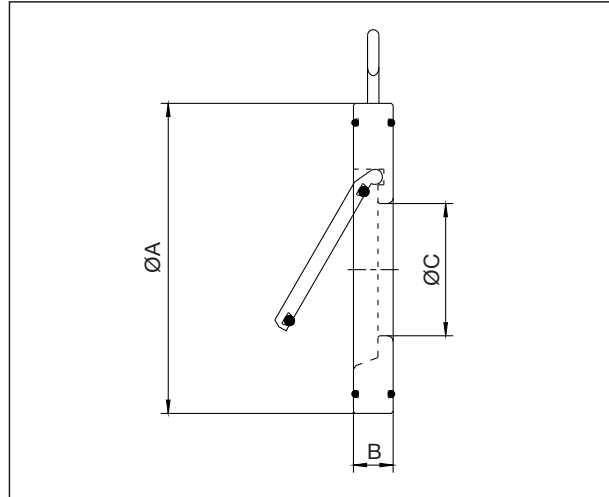

DN	Ø A	B	Ø C	Min*	кг
40	95	16	22	40,9	0,8
50	109	14	32	52,6	1,0
65	129	14	40	62,7	1,4
80	144	14	54	77,9	1,8
100	164	18	70	102,3	2,9
125	195	18	92	128,2	3,9
150	220	20	112	154,1	4,5
200	275	22	154	202,7	7,5
250	331	26	192	254,5	13,0
300	386	32	227	304,9	23,0
350	446	38	266	333,4	33,5
400	499	44	310	381,0	52,0
450	558	52	350	438,2	71,0

Размеры

\* Min. относится к мин. внутр. Ø трубы

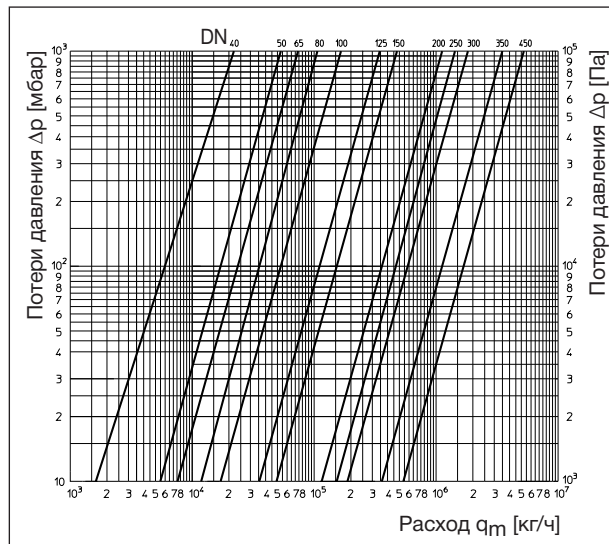

Диаграмма расходов

Сохраняется право на технические изменения.

Раздел каталога 5  
ti 121-0/10/MW  
Издание 2014